



**FITTING INSTRUCTIONS FOR EH0093 EXHAUST HANGER**  
**HONDA CB 500X 2019-**



PICTURE A

**THIS KIT CONTAINS THE ITEMS PICTURED AND LABELLED OVER PAGE.**

DO NOT PROCEED UNTIL YOU ARE SURE ALL PARTS ARE PRESENT.

PLEASE READ ALL INSTRUCTIONS BEFORE PRECEEDING.

**IF IN ANY DOUBT WHEN FITTING OUR PRODUCTS, CONSULT ONE OF OUR DEALERS  
OR HAVE FITTED BY A QUALIFIED TECHNICIAN.**

PLEASE NOTE THAT THE WAY THE KIT IS PACKED DOES NOT NECESSARILY REPRESENT THE WAY OF  
MOUNTING TO THE BIKE.

THE PARTS SHOWN MAY BE REPRESENTATIVE ONLY (FOR CLARITY OF INSTRUCTIONS ONLY).

IN THE EVENT OF RUBBER WASHERS BEING USED TO HOLD COMPONENTS ONTO BOLTS,

THESE RUBBER WASHERS CAN BE THROWN AWAY.

**Digital copies of these instructions are available to download from**  
[www.rg-racing.com](http://www.rg-racing.com)



**TOOLS REQUIRED**

- Set of metric Allen keys to include 5 & 6mm.
  - 12 and 13mm A/F Spanners.
  - Torque wrench to suit.

**MAXIMUM TORQUE SETTINGS**

- M4 BOLT = 8Nm
- M5 BOLT = 12Nm
- M6 BOLT = 15Nm
- M8 BOLT = 20Nm
- M10 BOLT = 40Nm
- M12 BOLT = 40Nm

**LEGEND**

ITEM No	DESCRIPTION	QTY
ITEM 1	EXHAUST HANGER (HB0093)	1
ITEM 2	M8 x 20mm LONG BUTTON HEAD BOLTS	2
ITEM 3	M8 NYLOC NUT	1
ITEM 4	M8 WASHERS	2
ITEM 5	M8 x 25mm LONG BUTTON HEAD BOLT	1

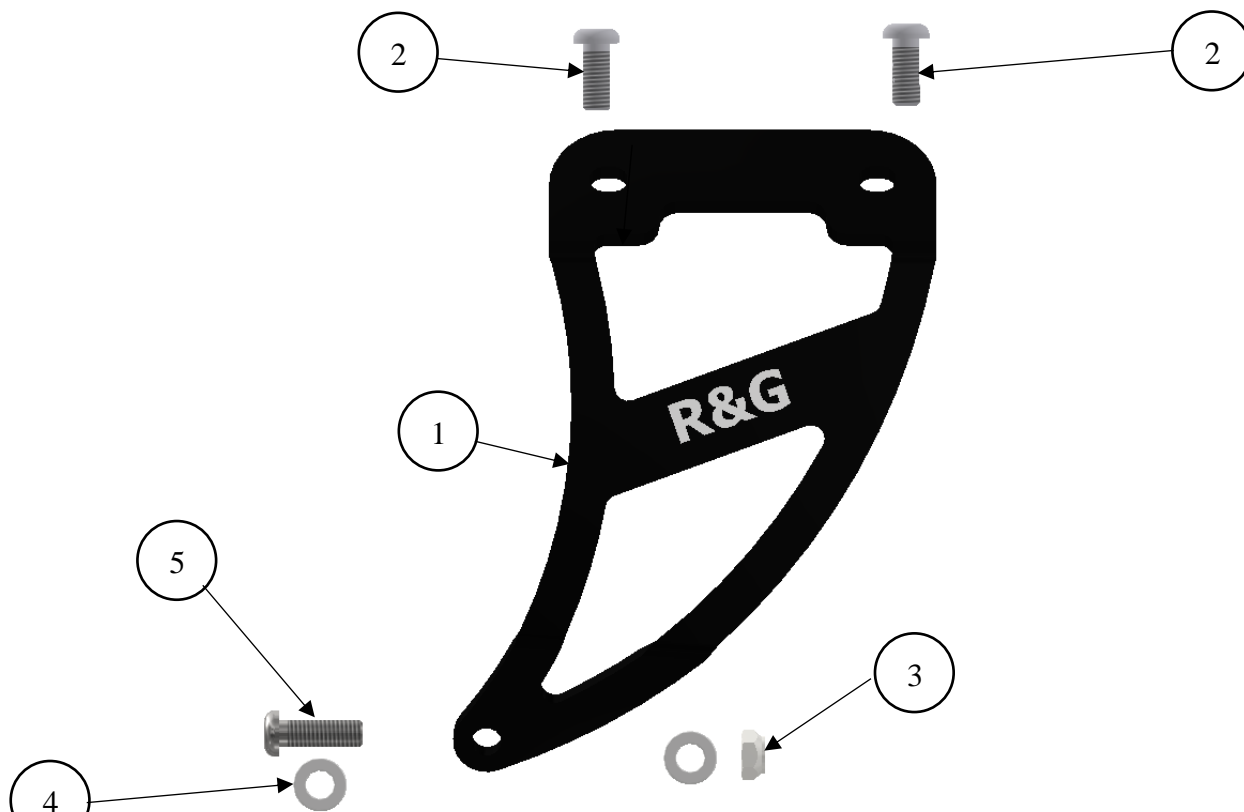

**ASSEMBLY**



## **FITTING INSTRUCTIONS**

- To fit the R&G Exhaust Hanger, the OEM pillion footrest mounting bracket needs to be removed.
- To do this, remove the two mounting bolts at the top of the pillion footrest mounting bracket, as arrowed in **picture 1**.
- Remove the exhaust mounting nut and bolt (**arrowed in picture 1**) and then remove the OEM pillion footrest mount from the bike.
- Take the R&G Exhaust Hanger and fit the two M8 x 20mm long button head bolts (**item 2**) through the two top mounts of the exhaust hanger (**item 1**) and engage into the threaded bosses on the subframe, as shown in the **picture 1**.
- With the exhaust hanger on the bike, ensure the lower part of the exhaust hanger is on the outside of the exhaust mounting bracket, and fit the remaining M8 x 25mm long button head bolt (**item 5**) with washer (**item 4**) through the exhaust bracket and then through the exhaust hanger mounting hole, before fitting the M8 nyloc nut (**item 3**) with washer onto the exposed thread of the bolt and loosely tighten.
- Ensure the exhaust hanger is correctly fitted before tightening all three bolts.
- Please ensure when the motorcycle is being used that no parts are in such a position that they may collide/damage other bike parts (this is particularly important if using after-market cans or exhaust systems).

***Please note that it is your responsibility to ensure that no part of the exhaust hanger or exhaust assembly fouls or comes into contact with other parts of the machine. Do not ride the motorcycle until this aspect has been verified and you have compressed the rear suspension (if appropriate to the design of the motorcycle) to test this thoroughly.***

Issue 1 20/11/2019 (NSY)

### **CONSUMER NOTICE**

The catalogue description and any exhibition of samples are only broad indications of the Products and R&G may make design changes which do not diminish their performance or visual appeal and supplying them in such state shall conform to the order. The Buyer acknowledges no representation or warranty (other than as to title) has been given or will apply to the Products other than those in R&G's order or confirmation and the Buyer confirms it has chosen the Products as being of merchantable quality and suitable for its particular purposes. Where R&G fits the Products or undertakes other services it shall exercise reasonable skill and care and rectify any fault free of charge unless the workmanship has been disturbed. The Buyer is responsible for ensuring that the warranty on the motorcycle is not affected by the fitting of the Products. On return of any defective Products R&G shall at its option either supply a replacement or refund the purchase money but shall not be liable if the Products have been modified or used or maintained otherwise than in accordance with R&G's or manufacturer's instructions and good engineering practice or if the defect arises from accident or neglect. Other than identified above and subject to R&G not limiting its liability for causing death and personal injury, it shall not be liable for indirect or consequential loss and otherwise its liability shall be limited to the amounts paid by the Buyer for the Products or the fitting or service concerned. These terms do not affect the Buyer's statutory rights.

### **R&G RETURNS POLICY (NON-FAULTY GOODS)**

Returns must be pre-authorized (if not pre-authorized the return will be rejected). Goods may only be returned direct to us if they were purchased direct from us (customer must prove if necessary). Otherwise to be returned to original vendor. Goods must be in re-sellable condition, in the opinion of R&G. All returns are subject to a 25% restocking and handling fee (25% of the gross value exc. P&P – at the prevailing price at time of purchase). The customer must pay any and all carriage charges. No returns of discontinued products, unless within 14 days of purchase. This policy does not affect your statutory rights and does not refer to faulty goods.

R&G Racing

Unit 1, Shelley's Lane, East Worldham, Alton, Hampshire, GU34 3AQ

Tel: +44 (0)1420 89007 Fax: +44 (0)1420 87301 [www.rg-racing.com](http://www.rg-racing.com) Email: [info@rg-racing.com](mailto:info@rg-racing.com)



**NOTICE DE MONTAGE POUR EH0093 SUPPORT D'ÉCHAPPEMENT  
HONDA CB 500X 2019-**



PHOTO A

**LE KIT CONTIENT LES ARTICLES EN PHOTO ET ÉTIQUETTES SUR LA PAGE.**

NE PAS PROCÉDER AU MONTAGE AVANT DE VOUS ÊTRE ASSURÉ QUE TOUTES LES PIÈCES SOIENT PRÉSENTES.

**SVP, LIRE L'ENSEMBLE DE LA NOTICE AVANT DE PROCÉDER AU MONTAGE.**

**EN CAS DE DOUTE LORS DU MONTAGE, CONSULTEZ UN DE NOS REVENDEURS, OU FAITES EFFECTUER LE MONTAGE PAR UN TECHNICIEN QUALIFIÉ.**

LA FAÇON DONT LE KIT EST EMBALLÉ NE CORRESPOND PAS FORCÉMENT À LA FAÇON DE MONTER LES PIÈCES SUR LA MOTO.

LES PARTIES PRÉSENTÉES PEUVENT ÊTRE UNIQUEMENT REPRESENTATIVES POUR LA CLARTE DES INSTRUCTIONS.

NOTEZ QUE SI LES KITS SONT EMBALLÉS AVEC DES RONDELLES EN CAOUTCHOUC SERVANT À TENIR LES COMPOSANTS, CES RONDELLES DOIVENT ÊTRE JETÉES.

**NOTICE DISPONIBLE AU TÉLÉCHARGEMENT SUR :**  
[www.rg-racing.com](http://www.rg-racing.com)



### OUTILS REQUIS

- Clés Allen 5 & 6mm.
- Clé à molette 12 et 13mm.
- Clé dynamométrique.

### VALEURS DE SERRAGE

M4 BOULON = 8Nm  
 M5 BOULON = 12Nm  
 M6 BOULON = 15Nm  
 M8 BOULON = 20Nm  
 M10 BOULON = 40Nm  
 M12 BOULON = 40Nm

### LEGENDE

ARTICLE No	DESCRIPTION	QTE
ARTICLE 1	SUPPORT D'ECHAPPEMENT (HB0093)	1
ARTICLE 2	M8 x 20mm BOULONS	2
ARTICLE 3	M8 ECROU	1
ARTICLE 4	M8 RONDELLES	2
ARTICLE 5	M8 x 25mm BOULON	1

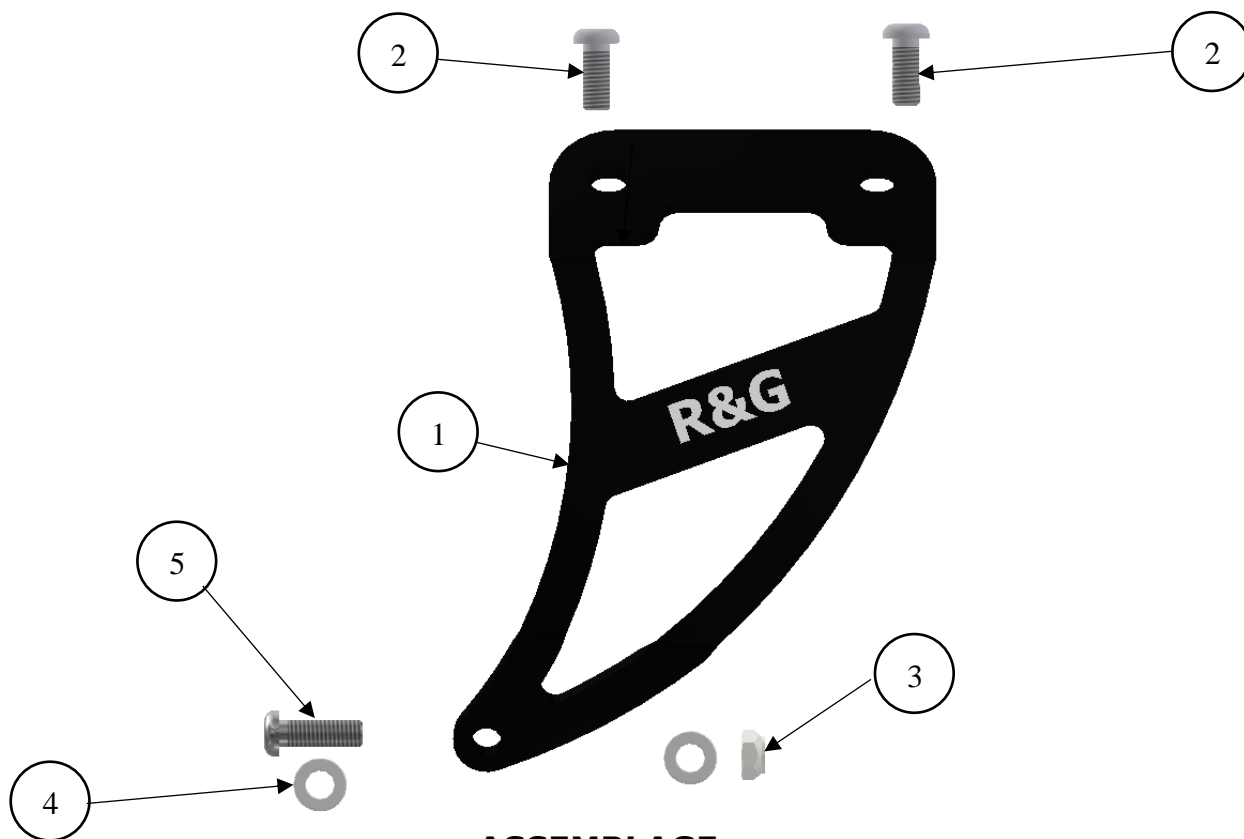

### ASSEMBLAGE

R&G Racing

Unit 1, Shelley's Lane, East Worldham, Alton, Hampshire, GU34 3AQ

Tel: +44 (0)1420 89007 Fax: +44 (0)1420 87301 [www.rg-racing.com](http://www.rg-racing.com) Email: [info@rg-racing.com](mailto:info@rg-racing.com)



## **NOTICE DE MONTAGE**

- Pour monter le support d'échappement R&G, le support de fixation de repose-pieds passager d'origine doit être retiré.
- Pour cela, retirez les deux boulons de fixation situés en haut du support de fixation du repose-pied passager, comme indiqué sur la photo 1 par la flèche.
- Retirez l'écrou et le boulon de fixation de l'échappement (voir photo 1 , flèche 1), puis retirez le support de repose-pieds passager d'origine de la moto.
- Prenez le support d'échappement R&G et insérez les deux boulons M8 x 20 mm (article 2) dans les deux fixations supérieures du support d'échappement (article 1) et engagez-vous dans les trous filetés du sous-châssis, comme indiqué sur la photo 1.
- Une fois le support d'échappement sur la moto, assurez-vous que la partie inférieure du support d'échappement se trouve à l'extérieur du support de fixation pour échappement, et placez le boulon M8 x 25mm (article 5) avec une rondelle (article 4) sur le support d'échappement puis dans le trou de montage du support d'échappement, avant de fixer l'écrou en Nyloc M8 (article 3) avec la rondelle sur le filetage apparent du boulon puis serrer légèrement.
- Assurez-vous que le support d'échappement soit correctement installé avant de serrer les trois boulons.
- Assurez-vous, lors de l'utilisation de la moto, qu'aucune pièce ne se trouve dans une position telle qu'elle puisse entrer en collision / endommager d'autres pièces de la moto (cela est particulièrement important si vous utilisez des systèmes d'échappement qui ne sont pas d'origine).

***Il est de votre responsabilité de veiller à ce qu'aucune partie du support de pot d'échappement ne puisse entrer en contact avec d'autres parties de la moto. Ne pas utiliser la moto tant que ce point n'a pas été vérifié, en ayant compressé l'amortisseur arrière (si le design de la moto le permet.***

Issue 1 20/11/2019 (NSY)



**MONTAGEANLEITUNG FÜR EH0093 AUSPUFFHALTERUNG**  
**HONDA CB 500X 2019-**



ABBILDUNG A

**ALLE KIT-TEILE SIND AUF DER NÄCHSTEN SEITE ABGEBILDET UND**  
**GEKENNZEICHNET.**

ÜBERPRÜFEN SIE ZUERST, DASS ALLE TEILE VORHANDEN SIND.  
LESEN SIE DIE MONTAGEANLEITUNG KOMPLETT DURCH, BEVOR SIE ANFANGEN.

**WENN SIE BEI DER MONTAGE DIESES PRODUKTES UNSICHER SIND , BITTE EINEN  
UNSERER HÄNDLER KONTAKTIEREN ODER DAS KIT VON EINEM QUALIFIZIERTEN  
ZWEIRAD-MECHANIKER MONTIEREN LASSEN.**

DIE VERPACKUNG DER TEILE STELLT NICHT DIE REIHENFOLGE DER MONTAGE DAR.

DIE ABGEBILDETEN TEILE DIENEN LEDIGLICH ZUR ERKLÄRUNG.

HINWEIS FÜR KITS MIT PLASTIKUNTERLEGSCHLEIBEN AN DEN SCHRAUBEN –  
DIESE PLASTIK-UNTERLEGSCHLEIBEN WERDEN NICHT FÜR DEN EINBAU BENÖTIGT!

**Eine digitale Version dieser Montageanleitung kann auf  
folgender Seite heruntergeladen werden:**

[www.rg-racing.com](http://www.rg-racing.com)

R&G Racing

Unit 1, Shelley's Lane, East Worldham, Alton, Hampshire, GU34 3AQ

Tel: +44 (0)1420 89007 Fax: +44 (0)1420 87301 [www.rg-racing.com](http://www.rg-racing.com) Email: [info@rg-racing.com](mailto:info@rg-racing.com)

**SIE BENÖTIGEN FOLGENDES WERKZEUG**

- Satz Inbusschlüssel inkl. 5 & 6mm
- 12 und 13mm A/F Schraubenschlüssel
- Drehmomentschlüssel

**MAX. ANZUGSDREHMOMENT**

- M4 SCHRAUBE = 8Nm
- M5 SCHRAUBE = 12Nm
- M6 SCHRAUBE = 15Nm
- M8 SCHRAUBE = 20Nm
- M10 SCHRAUBE = 40Nm
- M12 SCHRAUBE = 40Nm

**LIEFERUMFANG**

ARTIKEL Nr.	BESCHREIBUNG	MENGE
ARTIKEL 1	AUSPUFFHALTERUNG (HB0093)	1
ARTIKEL 2	M8 x 20mm INBUSSCHRAUBE	2
ARTIKEL 3	M8 SELBSTSICHERNDE MUTTER	1
ARTIKEL 4	M8 UNTERLEGSCHIEBE	2
ARTIKEL 5	M8 x 25mm INBUSSCHRAUBE	1

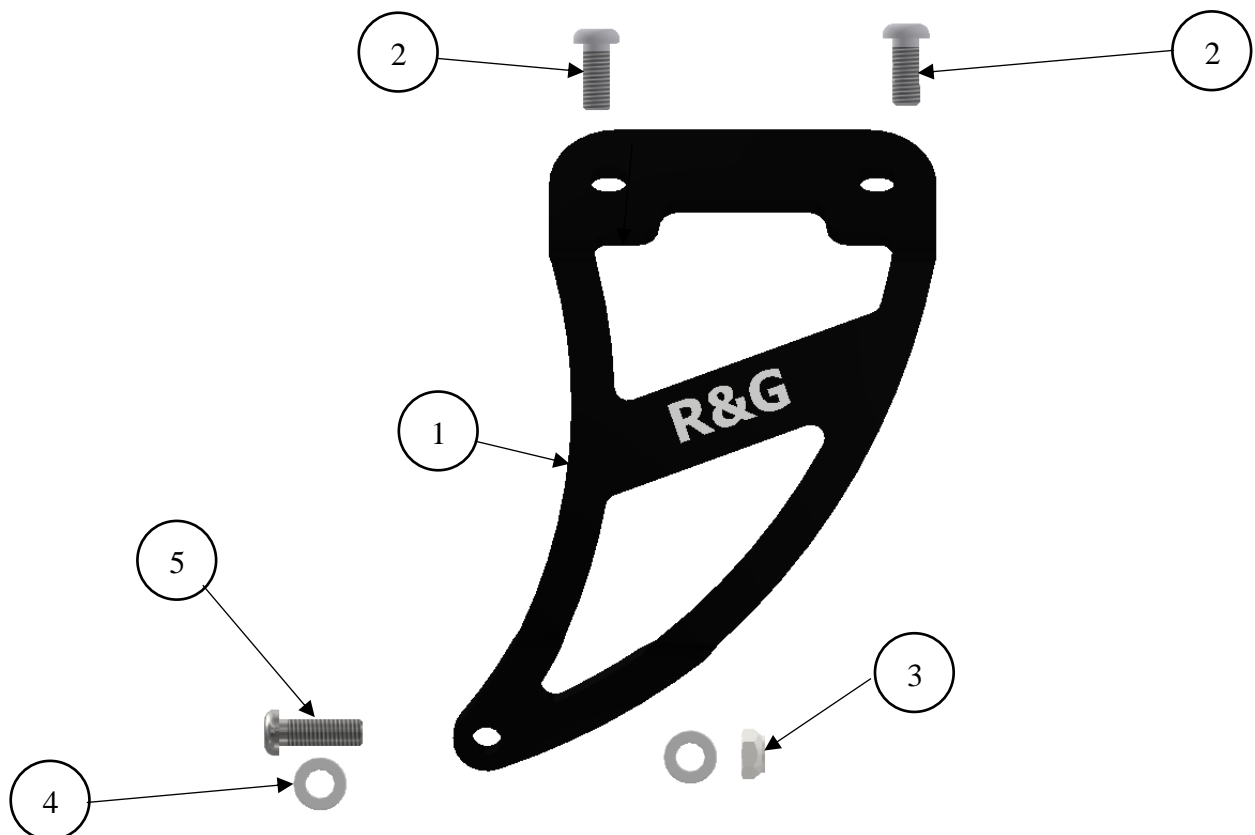
**ZUSAMMENBAU**

R&amp;G Racing

Unit 1, Shelley's Lane, East Worldham, Alton, Hampshire, GU34 3AQ

Tel: +44 (0)1420 89007 Fax: +44 (0)1420 87301 [www.rg-racing.com](http://www.rg-racing.com) Email: [info@rg-racing.com](mailto:info@rg-racing.com)





## **MONTAGEANLEITUNG**

- Um die R&G Auspuffhalterung montieren zu können, müssen Sie die original Montagehalterung für die Beifahrer-Fußraste entfernen.
- Entfernen Sie daher die zwei Montageschrauben oben an den Montagehalterungen für die Beifahrer-Fußraste – siehe **Abbildung 1**.
- Entfernen Sie die Montageschraube und Mutter für den Auspuff (**in Abbildung 1 gekennzeichnet**), dann entfernen Sie die original Fußrastenhalterung für den Beifahrer vom Motorrad.
- Montieren Sie die zwei M8 x 20mm Inbusschrauben (**Artikel 2**) an den zwei oberen Halterungen an der neuen R&G Auspuffhalterung (**Artikel 1**) und die Schrauben in die Gewindeeinsätze im Hilfsrahmen einsetzen, wie in **Abbildung 1** abgebildet.
- Wenn die Auspuffhalterung am Motorrad fixiert ist, stellen Sie sicher, dass der untere Teil der Auspuffhalterung an der Außenseite der Montagehalterung ist, und die M8 x 25mm Inbusschraube (**Artikel 5**) zusammen mit einer Unterlegscheibe (**Artikel 4**) durch die Auspuffhalterung und dann durch die Montageöffnung für die Montagehalterung einführen. Danach die übrige M8 selbstsichernde Mutter (**Artikel 3**) mit einer Mutter am hervorstehenden Gewinde der Schraube montieren und lose befestigen.
- Überprüfen Sie, dass die Auspuffhalterung ordnungsgemäß montiert ist, bevor Sie alle drei Schrauben festziehen.
- Bitte achten Sie darauf, dass keine Teile so angebaut werden, dass sie andere Teile des Motorrads beschädigen/berühren können (die ist besonders wichtig, wenn Sie einen Auspuff oder Endtopf aus dem Zubehörmarkt anbauen).
- 

***Wichtiger Hinweis: Es obliegt Ihrer Verantwortung sicherzustellen, dass keine Teile der Auspuffhalterung oder Auspuffanlage mit anderen Teilen des Motorrads in Berührung kommen und/oder sie beschädigen. Fahren Sie nicht mit dem Motorrad bis dies sorgfältig überprüft wurde und Sie den hinteren Federweg genau kontrolliert haben (falls zutreffend, Modellabhängig).***

Ausgabe 1 20/11/2019 (NSY)